

BEOVISION CONTOUR



INICIAR AQUI

INTRODUÇÃO

Este guia contém informações adicionais relativas à utilização diária do seu aparelho Bang & Olufsen e ao equipamento a ele ligado, e descreve as funções e funcionalidades do seu aparelho em maior detalhe. Entre outras coisas, aqui poderá encontrar informações sobre as definições, como operar o seu aparelho com um comando à distância Bang & Olufsen e como configurar uma ligação à rede. O seu revendedor deve entregar, instalar e configurar o seu aparelho.

O seu revendedor Bang & Olufsen é o primeiro lugar a que se deve dirigir se tiver dúvidas relativas a assistência. Para encontrar o seu revendedor mais próximo, consulte www.bang-olufsen.com

A Beovision Contour é uma fusão da tecnologia de som da Bang & Olufsen e da tecnologia de TV OLED da LG. Este guia contém instruções relacionadas com o Soundcenter Bang & Olufsen e o comando à distância Bang & Olufsen.



Para ver instruções e definições relacionadas com o ecrã, vá ao site da LG:
<https://www.lg.com/common/index.jsp>

1. Selecione o país
2. Selecione Início > Assistência > Transferências > Manuais
3. Introduza o número do modelo
4. Aí tem o guia sobre o seu ecrã LG.

Tenha em atenção que algumas funcionalidades podem não estar disponíveis em todos os mercados.

Neste guia Bang & Olufsen também encontra informação sobre outras funcionalidades, tais como ligações, definições de som e atualizações de software.

Pode aceder a este guia a partir de qualquer computador ou dispositivo inteligente.

Recomendamos que se familiarize com algumas diferenças entre o comando à distância Bang & Olufsen e o comando à distância descrito no guia LG indicado. Para mais informações, consulte o capítulo «COMANDO À DISTÂNCIA».

Informação importante! A Bang & Olufsen não é responsável pela disponibilidade e desempenho de serviços de Internet, incluindo aplicações transferidas. A Bang & Olufsen fornece a base técnica para a obtenção de serviços de Internet. A Bang & Olufsen não pode dar quaisquer garantias relacionadas com os serviços, uma vez que os fornecedores podem alterar o conteúdo e as condições, incluindo a remoção de aplicações. Os serviços e aplicações de internet disponíveis podem variar consoante o mercado.

TRANSFERIR A APLICAÇÃO BANG & OLUFSEN



Para configurar o seu produto, transfira a aplicação Bang & Olufsen na Google Play Store ou Apple App Store.

Com esta aplicação pode configurar e tirar o máximo partido do seu Beovision Contour.

Quando iniciar pela primeira vez a aplicação Bang & Olufsen, ser-lhe-á pedido que crie uma conta de utilizador.

Para configurar a sua coluna, clique para adicionar um novo produto. Se já tem uma conta, isto encontra-se nas definições.

Também pode utilizar a aplicação Bang & Olufsen como comando à distância para a sua Beovision Contour.

COMANDO À DISTÂNCIA

Em seguida, descreve-se o funcionamento do Beovision Contour com o BeoRemote One.

Emparelhar o comando à distância

Tenha em atenção que para controlar a sua Beovision Contour, deve primeiro emparelhá-la com o Beoremove One. Prima longamente o botão PAIRING (Emparelhar) localizado na parte de trás ou efetue o emparelhamento através do menu do produto na aplicação Bang & Olufsen.

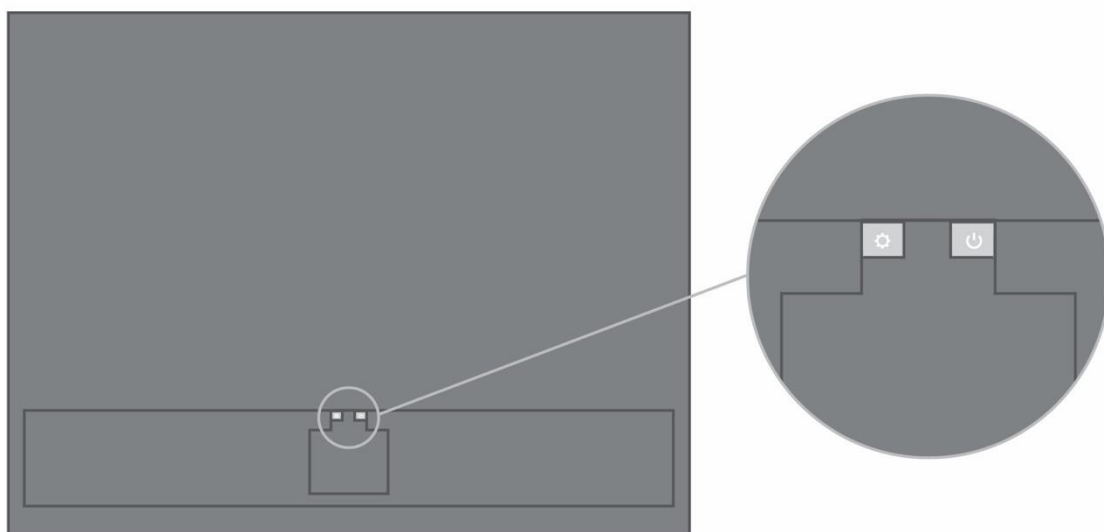

Localização do botão Bluetooth na parte de trás.

Lembre-se de colocar o comando à distância no modo de emparelhamento antes de emparelhar.

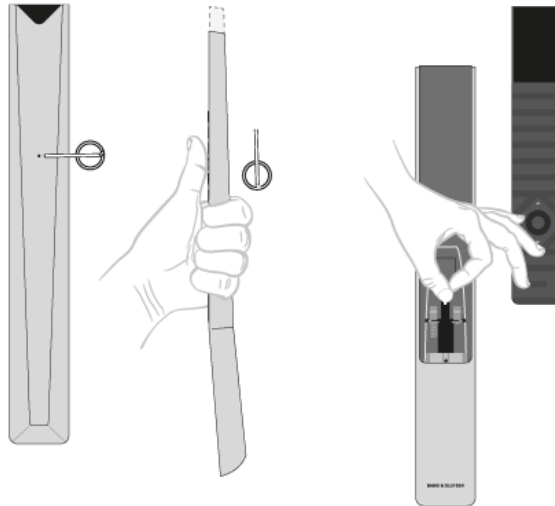

1. Coloque pilhas novas no seu comando à distância e posicione-se diante do aparelho.
2. Quando o ecrã de boas-vindas desaparecer, utilize ^ ou v e o botão central para definir o idioma preferido.
3. Se o aparelho estiver aberto para emparelhamento, este será estabelecido.

Emparelhar através do menu das definições do produto Beovision Contour na aplicação Bang & Olufsen...

1. Selecione a sua Beovision Contour
2. Introduza as definições do produto
3. Selecione o menu Comandos à distância.
4. Selecione ADD REMOTE (Adicionar comando).

Siga as instruções no ecrã para emparelhar o seu comando à distância.

Tanto o Beovision Contour como o comando à distância devem estar em modo de emparelhamento para poderem ser os dois emparelhados.

Quando receber o Beoremove One juntamente com a sua Beovision Contour, coloque-o em modo de emparelhamento durante a primeira configuração do comando à distância. Se por qualquer motivo o seu Beoremove One já não estiver emparelhado com a Beovision Contour e precisar de o emparelhar novamente, ou se não o encontrar e precisar de emparelhar outro Beoremove One, deve colocar tanto a Beovision Contour como o Beoremove One em modo de emparelhamento para os emparelhar.

Para mais informações sobre como ativar o emparelhamento do Beoremove One, consulte o guia do seu comando à distância [aqui](#).

Utilizar o seu comando à distância

Saiba como utilizar o seu comando à distância. Algumas instruções do Beovision Contour podem ser descrições do guia LG. Também encontra uma explicação sobre quais botões Bang & Olufsen pode utilizar em vez dos botões LG selecionados.



Ecrã

O ecrã apresenta-lhe uma lista de fontes ou funções quando está ligado.

TV

Apresenta no ecrã as fontes de televisão disponíveis que pode ligar. Utilize \wedge ou \vee para percorrer a lista*.

MUSIC

Apresenta no ecrã as fontes de música disponíveis que pode ligar. Utilize \wedge ou \vee para percorrer a lista*.

(MyButtons)**

Prima longamente para guardar a configuração atual, como as definições de som, prima de forma breve para ativá-la.

0–9

Selecione canais e introduza informações nos menus do ecrã.

LIST

Apresenta funções adicionais no ecrã. Utilize \wedge ou \vee para percorrer a lista.

GUIDE

Abra o guia de programação de televisão.

\leftarrow (botão Voltar)

Saia ou recue pelos menus do televisor e listas do Beoremote One.

INFO

Abre a informação sobre um menu ou função.

(botão Início)

Abre o menu Início, a partir de onde pode aceder a diferentes aplicações e funções, entre as quais a *Bang & Olufsen TV app*.

^, v, < e >> Os botões das setas para cima, baixo, esquerda e direita, para se mover pelos menus e no ecrã do Beoremote One.

● (botão central)

Permite-lhe selecionar e ativar, por exemplo, as definições.

●, ●, ● e ● (botões coloridos)

Permite-lhe selecionar funções específicas associadas a cada cor.



Permite iniciar ou reiniciar a reprodução de uma faixa, ficheiro ou gravação.

⏮ e ⏭ Permite recuar ou avançar passo a passo.

P+ e P- Permite percorrer canais e estações.

⏸ Permite colocar em pausa a reprodução de um programa ou gravação.

🔊+ e 🔊- Permite ajustar o volume (Para silenciar, prima o centro do botão).

○ (botão standby)

Permite passar para standby.

*Dependendo do seu comando à distância, (MyButtons) pode ser constituído por um ou quatro botões.

Para ver informações gerais sobre o funcionamento do comando à distância, consulte o guia do seu comando à distância [aqui](#).

Funções à distância LG com Beoremote One

Algumas das funções à distância LG podem ser acedidas com o seu comando à distância Bang & Olufsen e podem ser encontradas em LIST.

Deve utilizar os botões das setas e o botão central para navegar no ecrã do televisor.

Botão INÍCIO

Prima

Botões para a esquerda, direita, cima e baixo

Prima <, >, ^ e v.

Botão (OK)

Prima o botão central.

Botões P Up e P Down buttons

Prima P+ e P-.

Botão LIST

Prima LIST e depois ^ ou v para encontrar *Canais* no ecrã do Beoremote One e prima o botão central.

Botão Definições rápidas

Prima LIST e depois ^ ou v para encontrar *Opções* no ecrã do Beoremote One e prima o botão central.

COMANDO COM ECRÃ

Prima LIST e depois ^ ou v para encontrar Screen Remote (Comando com ecrã) no ecrã do Beoremote One e prima o botão central.



OPÇÕES

Prima LIST e depois ou para encontrar Opções no ecrã do Beoremote One e prima o botão central.

PROGRAMAS

Prima LIST e depois ou para encontrar Programas no ecrã do Beoremote One e prima o botão central.

TEXT

Prima LIST e depois ou para encontrar *Text* no ecrã do Beoremote One e prima o botão central.

T.OPT (Opções de texto)

Prima LIST e depois ou para encontrar *T.Opt* no ecrã do Beoremote One e prima o botão central.

GRAVAR (REC)

Prima LIST e depois ou para encontrar *Gravar* no ecrã do Beoremote One e prima o botão central.

PESQUISAR

Prima LIST e depois ou para encontrar *Search* no ecrã do Beoremote One e prima o botão central.

OU

Prima e use o botão da seta e depois o botão central para encontrar o campo *Pesquisar*.

RECENTE

Prima LIST e depois ou para encontrar *Recent* no ecrã do Beoremote One e prima o botão central.

LEGENDAS

Prima LIST e depois ou para encontrar *Legendas* no ecrã do Beoremote One e prima o botão central.

DESCRIÇÃO DE ÁUDIO

Prima LIST e depois ou para encontrar *Descrição de áudio* no ecrã do Beoremote One e prima o botão central.



BANG & OLUFSEN TV APP

A Bang & Olufsen TV App é a aplicação na loja de conteúdos da LG que lhe permite controlar a sua Beovision Contour com o Beoremote One.

Será instalado e montado no seu Beovision Contour pelo seu instalador.

Encontra-o, premindo  para abrir o menu Início, utilize  e  para o encontrar.

Se o televisor for reposto para as predefinições de fábrica, a Bang & Olufsen TV App precisa de ser reinstalada. O Beoremote One não funciona com o televisor sem a aplicação Bang & Olufsen TV App e terá de utilizar o comando à distância da LG até que o Beoremote One seja emparelhado. Procure a aplicação na LG Content Store.

Como instalar a Bang & Olufsen TV App

Para isso terá de utilizar um comando à distância LG.

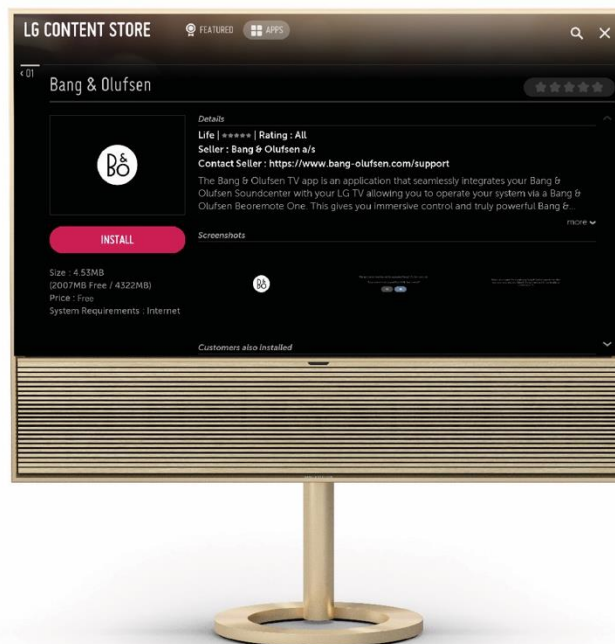

Vá à LG Content Store e transfira a aplicação Bang & Olufsen. Depois de instalada e iniciada a aplicação no seu televisor. Siga as instruções que aparecem no ecrã. Ser-lhe-á pedido que reinicie o televisor, ligue-o com o comando da LG.

Nota: o televisor poderá ser mais lento durante este reinício, devido à comunicação das definições em segundo plano. Após este reinício, o televisor volta a ligar no tempo habitual.

Continue para definir a Beovision Contour e o Beoremote One no modo de emparelhamento, para que se possam ligar um ao outro.



Beovision Contour: prima longamente (1,5 seg.) no botão Bluetooth para abrir o emparelhamento.

BeoreMOTE One: prima «Lista» - «Definições» - «Emparelhamento» - «Emparelhar».

Se o seu BeoreMOTE One for novo, terá de selecionar primeiro o idioma e depois estará automaticamente em modo de emparelhamento.

Veja o capítulo «EMPARELHAR O SEU COMANDO À DISTÂNCIA».

FUNCIONAMENTO BÁSICO

As instruções para o seu televisor estão disponíveis com o seu comando à distância Bang & Olufsen e podem ser acedidas através do seu televisor ou outro dispositivo ligado à Internet.

Para estas instruções, recomendamos que se familiarize com as diferenças entre o comando à distância Bang & Olufsen e o comando à distância LG descrito, consulte o capítulo «[COMANDO À DISTÂNCIA](#)».

Operar o comando à distância

Abaixo apresenta-se um exemplo de funcionamento do comando à distância.

Para ativar o som diretamente...

1. Prima LIST e depois ou para abrir o Som no ecrã do BeoreMOTE One e prima o botão central.
2. Utilize e para passar de um modo para outro e prima o botão central para selecionar um modo.
3. Prima para recuar.

Os botões do comando à distância, tais como LIST ou Som, indicam um botão físico que se deve premir ou um botão digital apresentado como texto no BeoreMOTE One. Prima LIST, TV ou MUSIC no BeoreMOTE One para que apareça texto no ecrã do BeoreMOTE One. Para mais informações, consulte o seu [guia do BeoreMOTE One](#).

PERSONALIZAR A EXPERIÊNCIA TELEVISIVA

Pode personalizar o seu BeoreMOTE One com um dos botões personalizáveis MyButton. Pode guardar um «instantâneo» da visualização atual ou experiência sonora e assim personalizar essa experiência para retomá-la rapidamente, bastando para tal tocar num botão. Cada instantâneo pode incluir as definições configuradas para a fonte selecionada, como por exemplo, o modo de audição. Também pode simplesmente utilizá-lo para ativar uma fonte específica com um dos botões personalizáveis Mybutton.

Guardar um instantâneo

Pode guardar instantâneos que podem ser ativados pelos botões personalizáveis Mybuttons. O seu televisor tem de estar ligado e uma fonte selecionada.

Prima continuamente um dos Mybuttons e o instantâneo será guardado.

Se guardar um instantâneo num botão onde já tenha sido guardado outro instantâneo, o instantâneo existente é substituído pelo novo.



Usar um instantâneo

Use um instantâneo pretendido para assistir a televisão.

1. Prima o botão dedicado ao instantâneo pretendido.

Quando ativa um instantâneo guardado, as definições são temporárias e ficam ativas até as definições serem ajustadas, ser selecionada outra fonte ou o televisor ser colocado em standby.

Se o item guardado como instantâneo já não estiver disponível, o instantâneo é mesmo assim ativado, mas o item reproduzido seguirá o comportamento normal da fonte selecionada.

Selecionar fonte

Pode abrir uma fonte premindo o botão TV ou MUSIC e selecionar uma fonte no ecrã do comando à distância. Algumas fontes também podem ser selecionadas a partir do menu Início.

FONTES

Nas ligações do seu Beovision Contour encontrará as seguintes fontes de entrada:

HDMI ARC para ligar a sua TV

HDMI-IN para ligar outro dispositivo externo, tal como um leitor de multimédia digital

Mini-jack de linha de 3,5 mm para ligar um sinal analógico L/R.

LIGAR A SUA MÚSICA

Ligue a sua aplicação de música preferida ao seu Beovision Contour com Apple AirPlay 2, Chromecast ou Bluetooth para uma reprodução sem fios.

MULTIROOM

Use o Multiroom para ligar de forma perfeita as suas várias colunas sem fios a um sistema. Controle as colunas em conjunto ou individualmente com as nossas plataformas integradas: Beolink Multiroom, Apple AirPlay 2 ou Chromecast.

BLUETOOTH

Prima brevemente o botão das definições  para abrir o Emparelhamento por Bluetooth. Este botão encontra-se na parte de trás do seu Beovision Contour.

Quando o emparelhamento por Bluetooth está ligado, o Beovision Contour irá aparecer na sua lista de produtos Bluetooth no seu dispositivo.

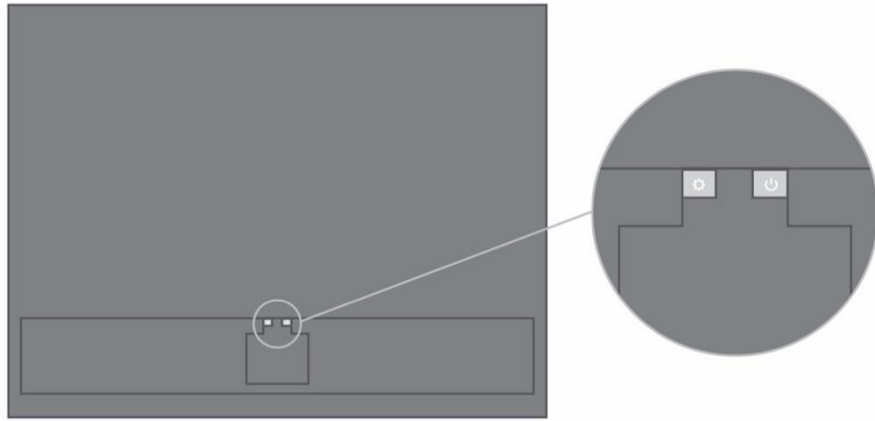



NICE TO KNOW

DOLBY ATMOS

O seu Beovision Contour dispõe de Dolby Atmos® que oferece o conceito de áudio com base num objeto e dá a impressão de colunas surround e suspensas para uma experiência sonora mais envolvente. Assim, em vez de apenas reproduzir dois ou mais canais diretamente para as colunas na sua configuração, partes do campo sonoro total são «renderizadas» por medida, assegurando que obtém a melhor experiência possível para combinar a mistura teatral com o seu sistema de colunas.

Ter a capacidade de recriar sons suspensos é um elemento chave para fazer com que o som Atmos soe tão realista. O virtualizador surround processa os canais surround e de altura do sinal multicanal de entrada para criar um efeito surround virtual envolvente, compensando o fator de forma da barra de som. Nos casos em que esses canais não existem - estéreo de 2 canais, por exemplo - estes canais extra são sintetizados pela parte de upmixing do processamento. Isto faz-se recorrendo ao processamento áudio que simula a forma como o som chega aos seus tímpanos a partir de um sistema surround completo.

Para um efeito ideal, a barra de som deve ser montada ao nível ou ligeiramente acima do ouvido da pessoa e esta deve ficar numa posição o mais central possível. Quanto mais longe a pessoa estiver sentada, menor será a eficácia do virtualizador surround. Para melhores resultados, deve-se evitar montar a barra de som num armário ou por baixo de uma prateleira, pois as ressonâncias e reflexos resultantes irão interferir com o som nas posições de audição.

MODOS DE AUDIÇÃO

Pode escolher o modo de audição que melhor se adapta aos materiais do programa.

TV – Otimiza conteúdos essencialmente baseados em diálogos. Funciona bem para programas de televisão, notícias ou podcasts

MÚSICA – Proporciona a experiência de som estéreo mais precisa

FILME– Oferece-lhe uma experiência sonora mais envolvente e que preenche o espaço ao ver um filme ou desporto

AUDIÇÃO NOTURNA – Reduz a diferença de nível entre as passagens mais calmas e mais barulhentas para reduzir grandes saltos na dinâmica

NENHUM - Proporciona um som «purista» sem processamento adicional

Os modos de audição podem ser personalizados ajustando o Upmix, Virtualizar, LFE (Sintonização de efeitos de baixa frequência) e o Processamento de conteúdos.

UPMIX - Cria um sinal para o centro quando a entrada é 2.0 estéreo. Nos casos em que o sinal de entrada tem 3.0 ou mais canais, ligar e desligar o UPMIX não terá qualquer efeito.

VIRTUALIZAR - Cria o efeito de ter colunas extra posicionadas em locais circundantes e em altura. Repare que este efeito é menos perceptível quando não se está sentado diretamente em frente do Beovision Contour.

SINTONIZAÇÃO LFE - Liga e desliga o canal LFE no sinal de entrada. Repare que existem muitos sinais áudio ou instâncias em que este controlo terá pouco ou nenhum efeito audível, uma vez que depende da mistura do próprio sinal áudio.

PROCESSAMENTO DE CONTEÚDO - Controla a dinâmica do sinal. Definir para ELEVADO na audição noturna, onde se pretende reduzir a diferença de nível entre as passagens mais calmas e as mais altas. Repare que isto significa que os sons mais calmos se tornarão mais elevados e os sons mais altos se tornarão mais silenciosos independentemente das definições de volume.

Pode atribuir um modo de audição a cada fonte no menu Definições do produto.

VER TELEVISÃO

Assista a canais por ligação terrestre analógica e digital, por cabo e por satélite, consoante as opções do seu sintonizador. Veja a informação sobre os programas e abra o guia de TV. Faça uma gravação caso tenha ligado um disco rígido USB ou SSD formatado corretamente. Para abrir rapidamente uma fonte favorita, pode gravar a fonte num dos botões personalizáveis MyButtons no BeoRemote One. Para mais informações, consulte o capítulo «PERSONALIZAR A EXPERIÊNCIA TELEVISIVA».

Seleccionar uma fonte.

1. Prima TV, depois ou para abrir a fonte pretendida no ecrã do Beoremove One e prima o botão central. *

*Pode definir uma fonte de vídeo para ser ativada diretamente com o botão TV do Beoremove One a partir do modo standby. Isto é feito na aplicação Bang & Olufsen,

1. Selecione a sua Beovision Contour
2. Vá a Definições do produto
3. Selecione Comandos à distância
4. Vá a Teclas de comando à distância e selecione a fonte que deseja guardar.

Seleccionar um canal

1. Prima e ou utilize os botões numéricos para seleccionar um canal, ou...
2. ... prima para seleccionar o canal anterior.

Abrir e utilizar funções específicas

1. Prima LIST, depois ou para alternar entre as funções específicas da fonte no ecrã do Beoremove One.
2. Realce uma função pretendida e prima o botão central.

Gravação imediata

Pode gravar o programa que está a ver agora mesmo se premir o botão central e seleccionar o ícone vermelho no canto esquerdo ou premir LIST e depois ou para encontrar *Gravar* no ecrã do Beoremove One e prima o botão central.



Usar o teletexto

Se disponibilizado pelo seu fornecedor de serviços, pode chamar o teletexto do canal seleccionado.

1. Prima LIST e depois \wedge ou \vee para abrir *Texto* no ecrã do Beoremote One e prima o botão central.
2. Prima **P+** ou **P-** para avançar ou recuar as páginas.
3. Utilize os botões numéricos para introduzir um número de página.
4. Utilize os botões das setas para navegar.
5. Prima \leftarrow para sair do teletexto.

Informações do programa

Pode abrir a informação relativa ao programa atual. Pode também alterar o idioma das legendas e de áudio ou abrir informação interativa através de HbbTV.**

Sempre que muda de canal ou estação, aparece brevemente no ecrã uma janela de informação. Pode também abrir um ecrã manualmente, premindo INFO para ver as informações do programa.

**HbbTV poderá não estar disponível em todos os mercados.

INDICADOR LUMINOSO

O indicador luminoso mostra o estado do produto.

Branco, intermitência lenta	A iniciar
Branco constante	Ligado à rede, pronto a utilizar
Azul, intermitência rápida	Emparelhamento por Bluetooth em curso
Azul (brevemente)	Ligação bluetooth com sucesso
Vermelho (brevemente)	Ligação Bluetooth não efetuada
Luz azul constante	Não configurado para ligação à rede
Âmbar, intermitência rápida	Pronto para configuração de rede. Modo Soft AP/WAC.
Âmbar, intermitência lenta	Ligar à rede
Âmbar constante	Ligação sem fios de qualidade média
Vermelho constante	Ligação sem fios de má qualidade
Vermelho, intermitência rápida	Falha ao ligar à rede sem fios

MAINTENANCE

A manutenção regular, como a limpeza, é da responsabilidade do utilizador.

Ecrã

Limpe com cuidado o pó do ecrã com um pano seco e macio. Certifique-se de que utiliza apenas água ou líquido de limpeza suficiente para limpar o ecrã sem deixar marcas ou vestígios. Não borrife água ou detergente diretamente sobre o ecrã do televisor.

Para obter instruções completas relacionadas com a manutenção do ecrã, vá ao site da LG:

<https://www.lg.com/common/index.jsp>

1. Selecione o país
2. Selecione Início > Assistência > Transferências > Manuais
3. Introduza o número do modelo
4. Aí tem o guia sobre o seu ecrã LG.

Caixa e comandos

Limpe o pó das superfícies com um pano seco e macio. Para remover manchas ou sujidade, utilize um pano suave húmido e uma solução de água e detergente suave, como detergente para a louça.

Coberturas das colunas

Durante a limpeza recomenda-se que seja retirada a cobertura da coluna. Com cuidado, retire a cobertura da coluna apoiando-a do lado e no fundo.

Cobertura em madeira da coluna

Utilize uma escova com cerdas macias para remover o pó nas ranhuras. Não utilize um pano. Tenha em atenção que a madeira é sensível a choques, impactos e humidade elevada.